

**SAMESOUND.** ВОСХОД | ВОСХОД

ПРИВЕТ! ЭТО МАНУАЛ ПОДКАСТА  
«МИКСЕР» И SAMESOUND.  
ЗДЕСЬ ВЫ НАЙДЕТЕ ВСЕ НЕОБХОДИМЫЕ  
ССЫЛКИ И ДОПОЛНИТЕЛЬНЫЕ  
МАТЕРИАЛЫ К НАШЕМУ ВОСЬМОМУ  
ЭПИЗОДУ, ПРО МИКРОФОНЫ

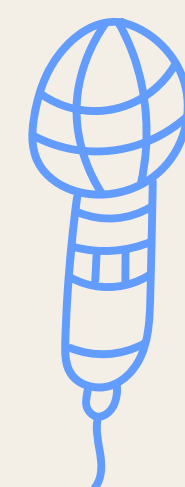

# УХ, ЭТО БУДЕТ БОЛЬШОЙ МАНУАЛ. НО НАЧНЕМ С БАЗЫ.



## КОНДЕНСАТОРНЫЙ МИКРОФОН

- Использует две пластины для передачи звука через электрический заряд.
- Обычно более чувствителен и точен.
- Популярен в студийной записи из-за высокого качества звука.



## ДИНАМИЧЕСКИЙ МИКРОФОН

- Использует катушку и магнит для преобразования звука в электрический сигнал.
- Менее чувствителен, но прочный и надежный.
- А меньшая чувствительность подразумевает использование в неподготовленных помещениях и на сцене.

# ЧУТЬ ПОДРОБНЕЕ ПРО ТО, КАК РАБОТАЮТ ДИНАМИЧЕСКИЕ МИКРОФОНЫ.

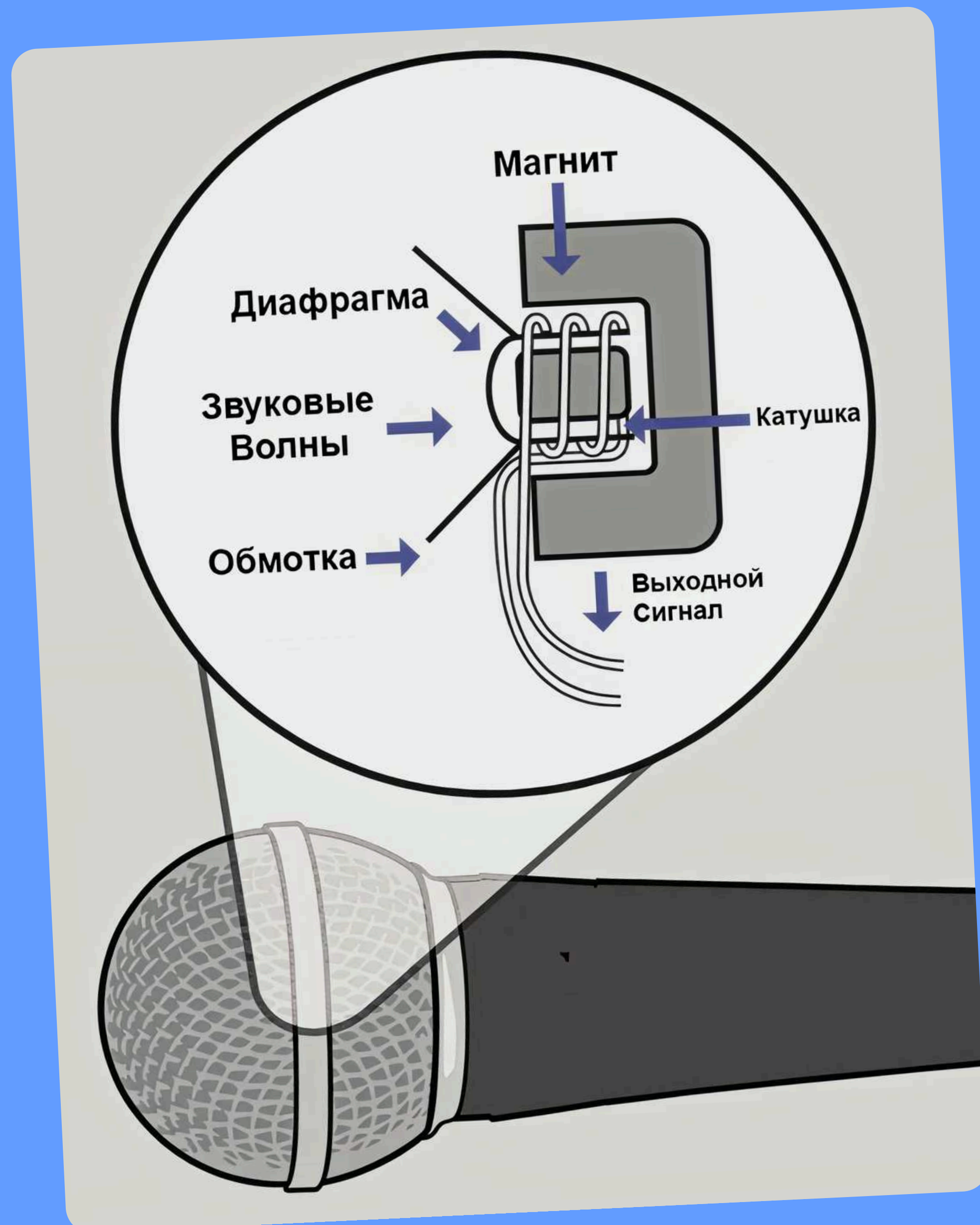

## ДИНАМИЧЕСКИЙ МИКРОФОН

- Использует катушку и магнит для преобразования звука в электрический сигнал.
- Менее чувствителен, но прочный и надежный.
- А меньшая чувствительность подразумевает использование в неподготовленных помещениях и на сцене.

[1] Классический динамический Shure SM58! Остерегайтесь подделок, их много! Существуют модели из запасов, они мексиканского производства и 100% оригинальны.

[2] Знаменитый Shure SM7b [🔗](#), который предназначен для сцены и групп с экстремальным вокалом, но почему-то стал модным у подкастеров. Его звучание можно охарактеризовать как блёклое, слегка дубовое, что отлично нивелируется как раз-таки экстремальными видами вокала. Не ведитесь на моду, есть намного более подходящие микрофоны для дикторского голоса.

[3] Ламповый во всех смыслах Союз 017 TUBE [🔗](#) и [4] очень современный Lewitt LCT 1040 [🔗](#) – комбинированный микрофон, совмещающий в себе лампу и FET-транзистор.

[1]



[2]



[3]



[4]



Узкомембранные инструментальные конденсаторные микрофоны [1] COЮЗ 011 FET-M [🔗](#) и [2] RODE M5MP [🔗](#)

[3] Мы с Даней писались в этом эпизоде на вот такие Takstar CM-63.



[2]



[3]



[1]

А вот ленточные [1] [Bash Audio RM BIV-1](#) и [2] [HUM Audio Devices RS2](#), а так же [3] [Audio-Technica AT4080](#)

[4] Вот ещё странный экземпляр – ленточный [RODE NTR](#)

[5] Микрофонный предусилитель (лаунчер) T-Dacor от BASH Audio.



[1]



[3]



[2]

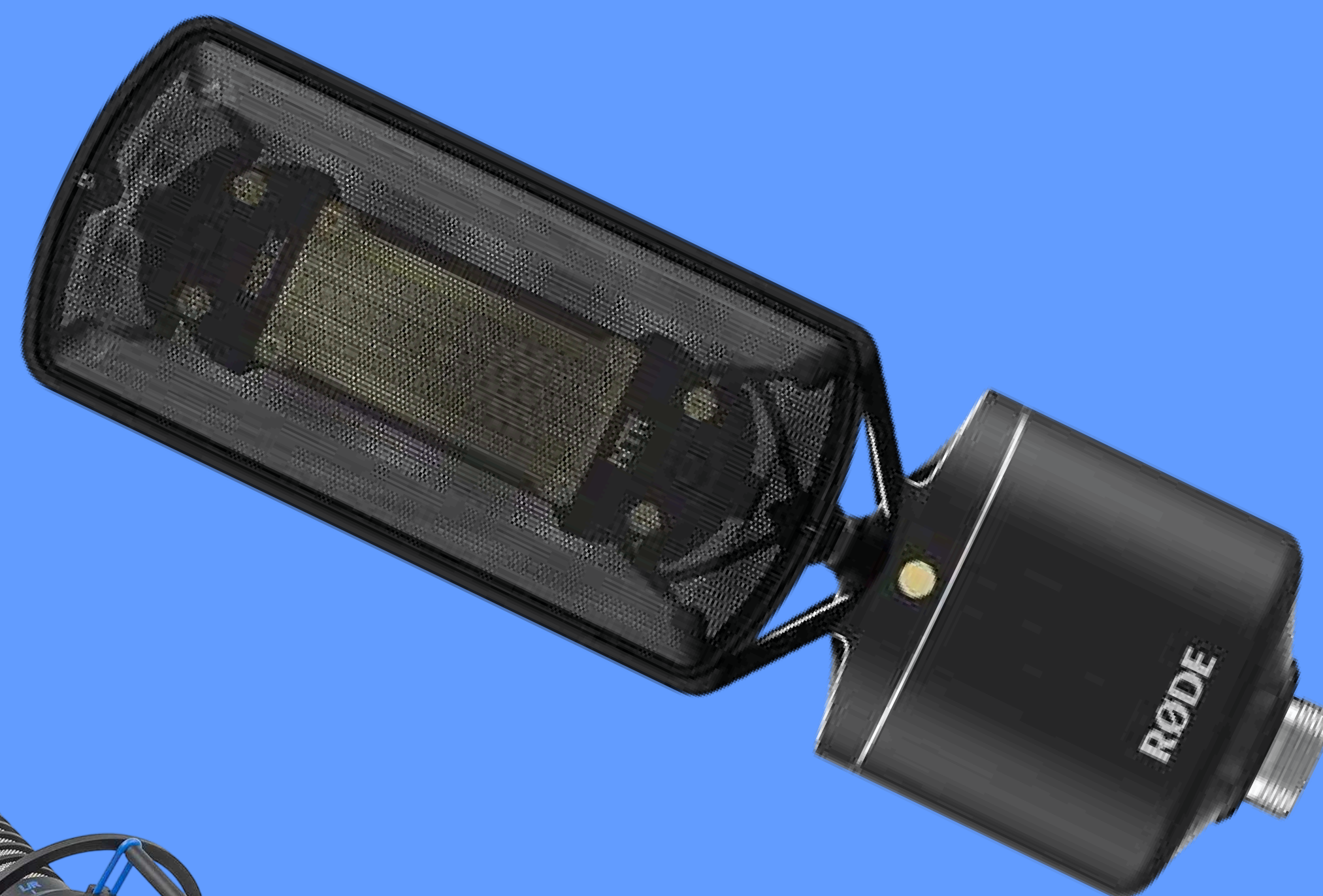

[4]



[5]

[1] Знакомьтесь с любимчиком хастлеров, рэперов, труп джи гангстеров – Sony C800G  ценой около 2.5 миллионов рублей.

[2] Стерео-пара на специальных стойках sE Electronics SE 1A SP и некие RODE, которые пишут арфу.



[1]



[2]

В ЭПИЗОДЕ МЫ ЕЩЁ ПОЛЬЗОВАЛИСЬ ПЛАГИНАМИ, КОТОРЫЕ ЭМУЛИРУЮТ МИКРОФОНЫ. ВОТ ОНИ, КРАСАВЧИКИ!



Townsend Labs Sphere



Antares MicMod [🔗](#)



Slate Digital Virtual Mix Rack [🔗](#)



# ЭМУЛЯЦИИ ПРЕДУСИЛИТЕЛЕЙ



[бесплатный Analog Obsession TUBA](#)



[SoundToys Radiator](#)





[бесплатный prebox](#)

# ЭЛЕКТРЕТНЫЕ МИКРОФОНЫ, КОТОРЫЕ КОСЯТ ПОД КОНДЕНСАТОРНЫЕ

У них довольно сильно занижена цена, качество записи страдает, но отметим, что за последние годы их смогли допилить и качество записи стало намного лучше.

[1] sE Electronics X1A  стоит всего около 7-8 тысяч и они хотя бы не скрывают, что электретные.

[2] AKG c214 и c314  стоят дорого, электретные, не знаю кому и зачем они могут быть нужны...

[3] Audio-Technica AT2020  очень похож на кондёр. На сайтах заявлен как кондёр, но по сути своей электрет. Между прочим, по всему миру продано более миллиона таких 2020 и на празднование миллионный микрофон выпустили из чистого золота. Получилось так, что начинка у него копеечная, а корпус на много порядков дороже. Я бы советовал добавить немного денег и взять модельку 2035 

[1]



[2]





[3]



# ВЫБОР РЕДАКЦИИ

[1] Рекомендуем прекрасный вариант Lewitt LCT440 PURE , он стоит около 25 000 рублей, но за эти деньги вы получите настоящий профессиональный кондёр с отличным качеством записи не хуже, чем у аналогов за 100к+ рублей.

[2] А так же микрофон Lewitt 441 FLEX  с 8 (!!!) направленностями! Мы не знаем зачем их столько, но может кому и пригодится.

[3] Lewitt RAY  который автоматически подгоняет уровень входящей громкости в зависимости от того, как далеко или близко находится спикер. Это реально сумасшедший уровень!

[1]

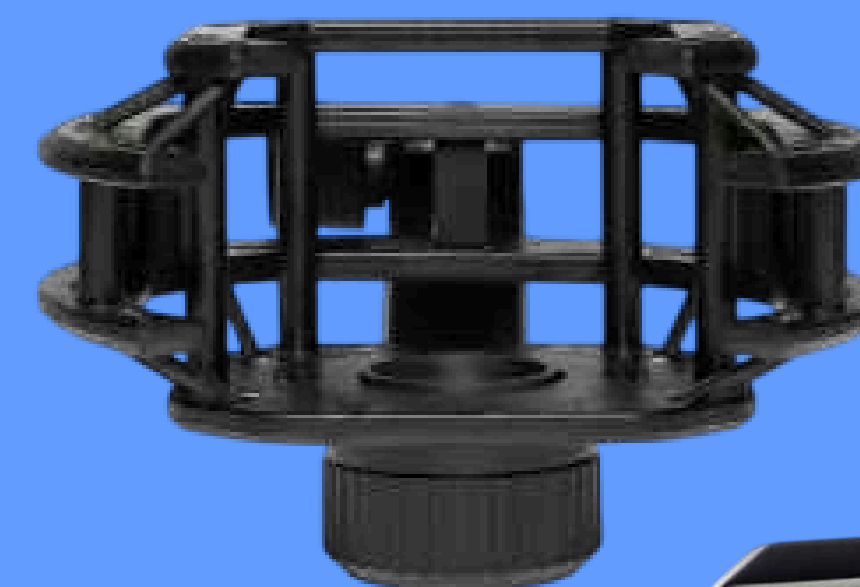

[2]



[3]

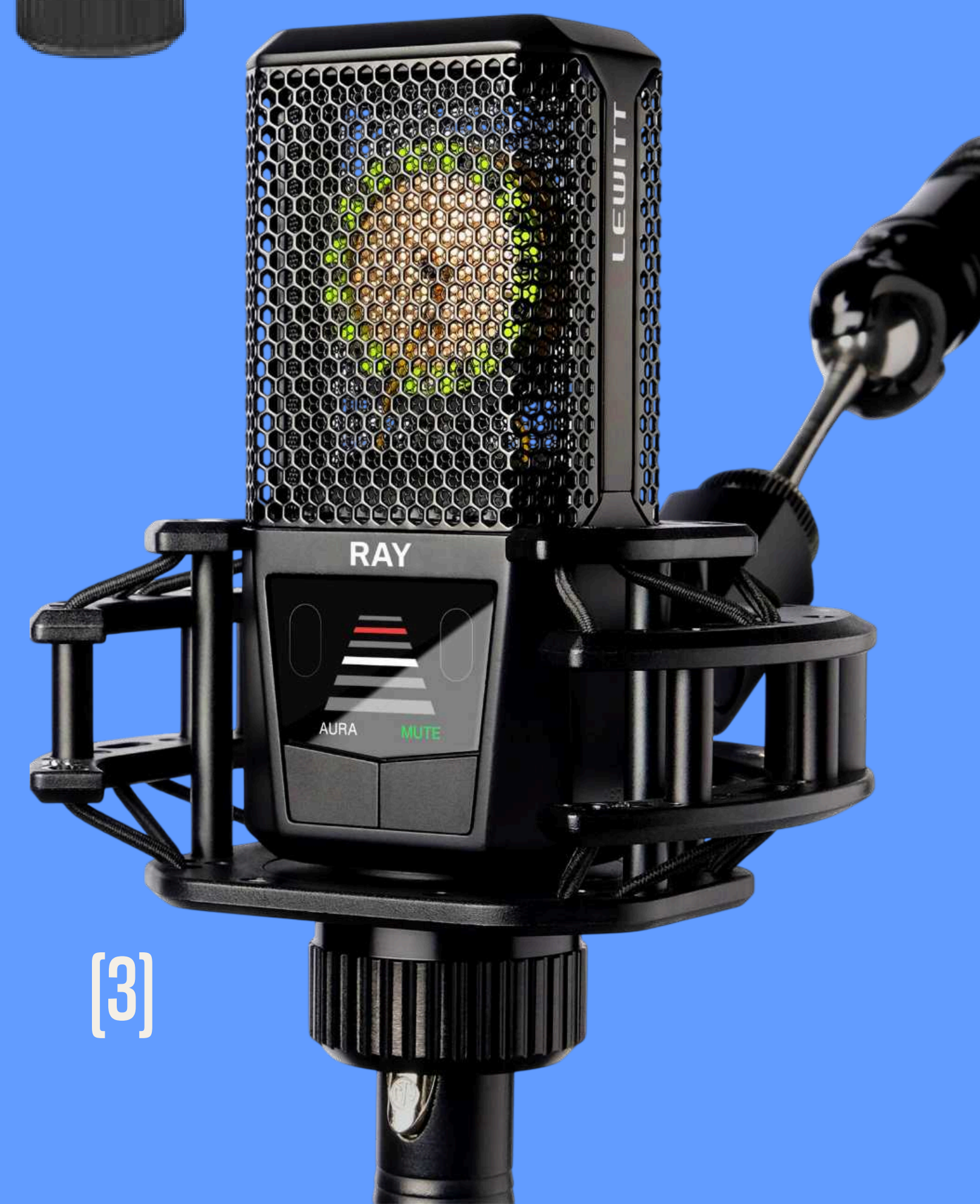

# ВЫБОР РЕДАКЦИИ

[1] Микрофоны от китайского бренда [Takstar](#) .  
У ваших любимых ведущих модельки TAK55 и SM-63 (который показали выше). Также у них есть много других интересных и бюджетных моделей, советуем ознакомиться на официальном сайте!

[2] У китайского бренда sE Electronics тоже есть много отличных моделек! sE Electronics SE2200 и X1S. У них была ламповая! модель sE 2200T ценой до 40 000 рублей! Но её, к сожалению, довольно давно сняли с производства, ищите на Авито!

[3] Микрофон-пушка, подзорная труба в мире звукозаписи [Audio-Technica BP4073](#) .



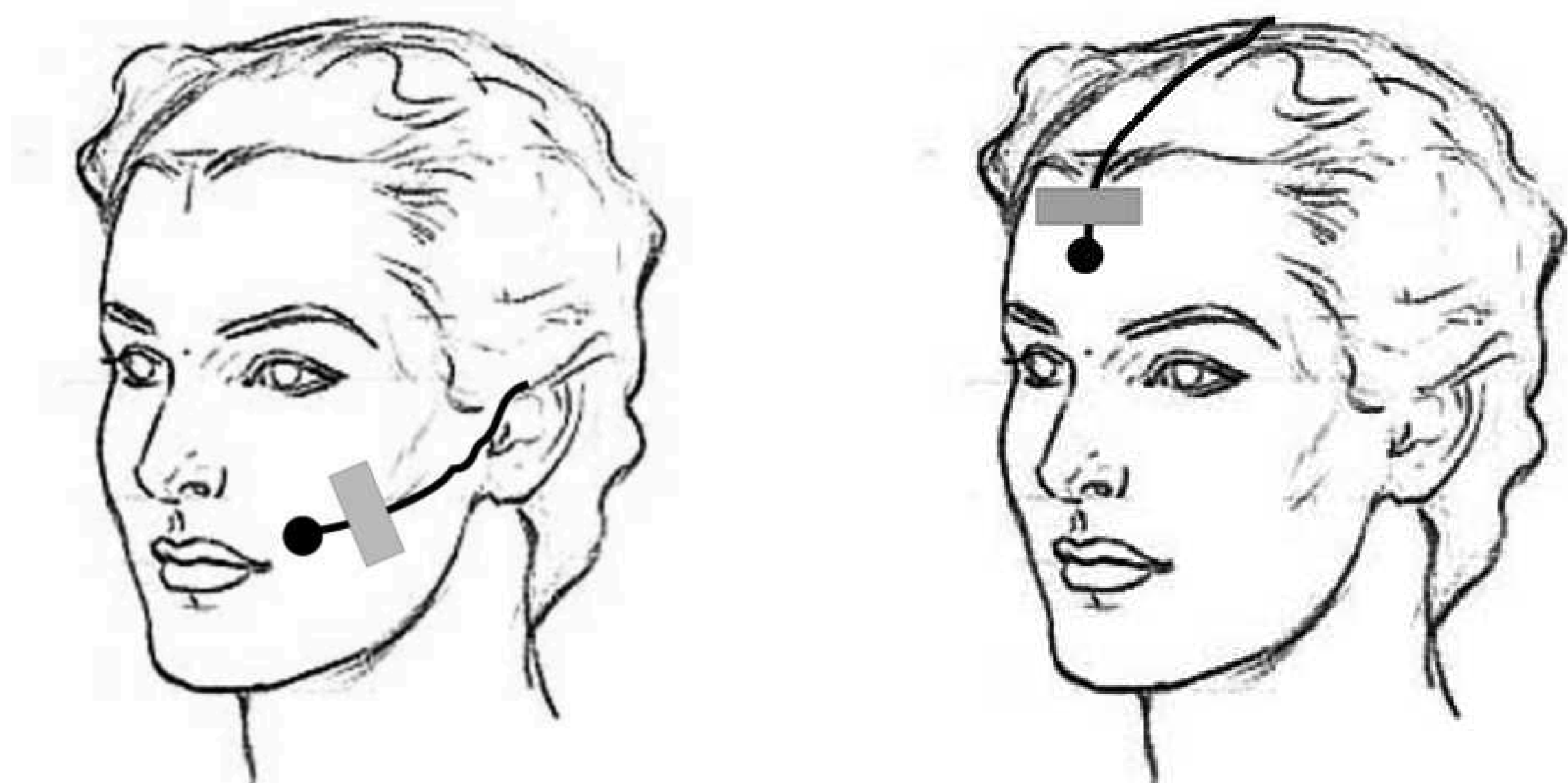

**ВАРИАНТЫ КРЕПЛЕНИЯ ПЕТЛИЧНОГО МИКРОФОНА.  
НУ, НА ЛАЦКАН САМЫЙ БАНАЛЬНЫЙ ВАРИАНТ))**

# ПОП ФИЛЬТРЫ

Подразумевается, что они защищают от именно таких звуков как «поп», «фох», «мох», т.е. звуков, где много потока воздуха идёт вперед.

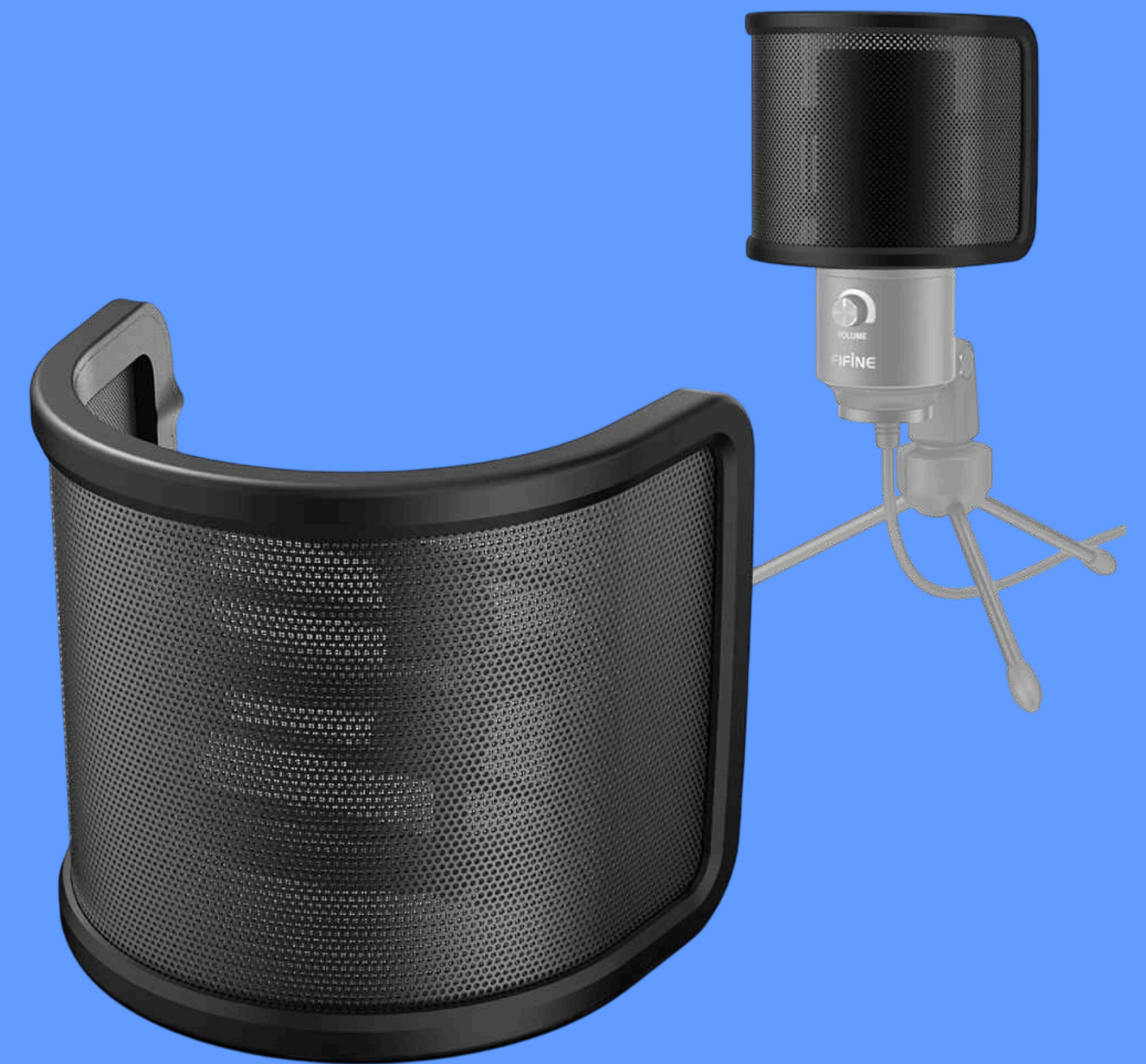
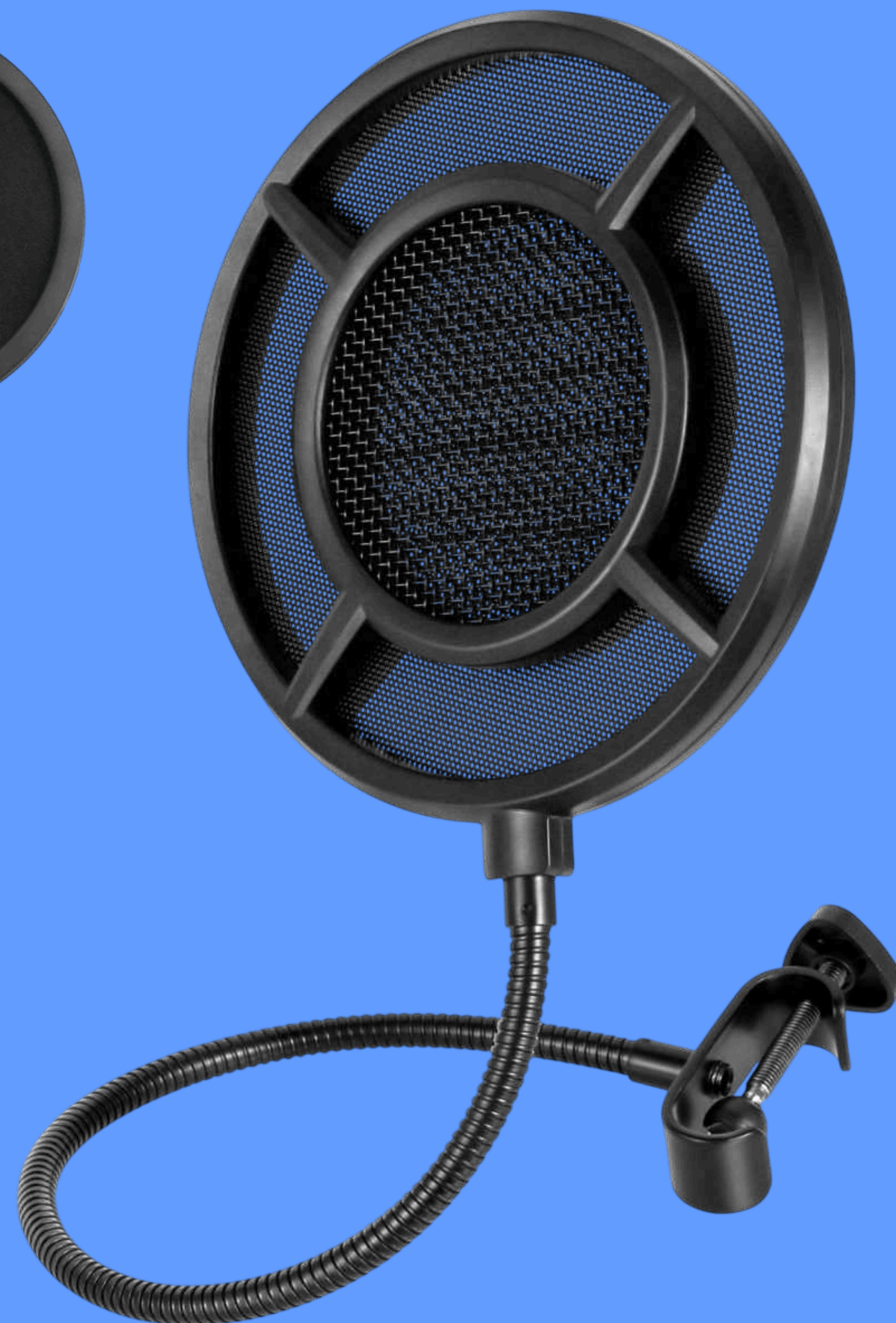
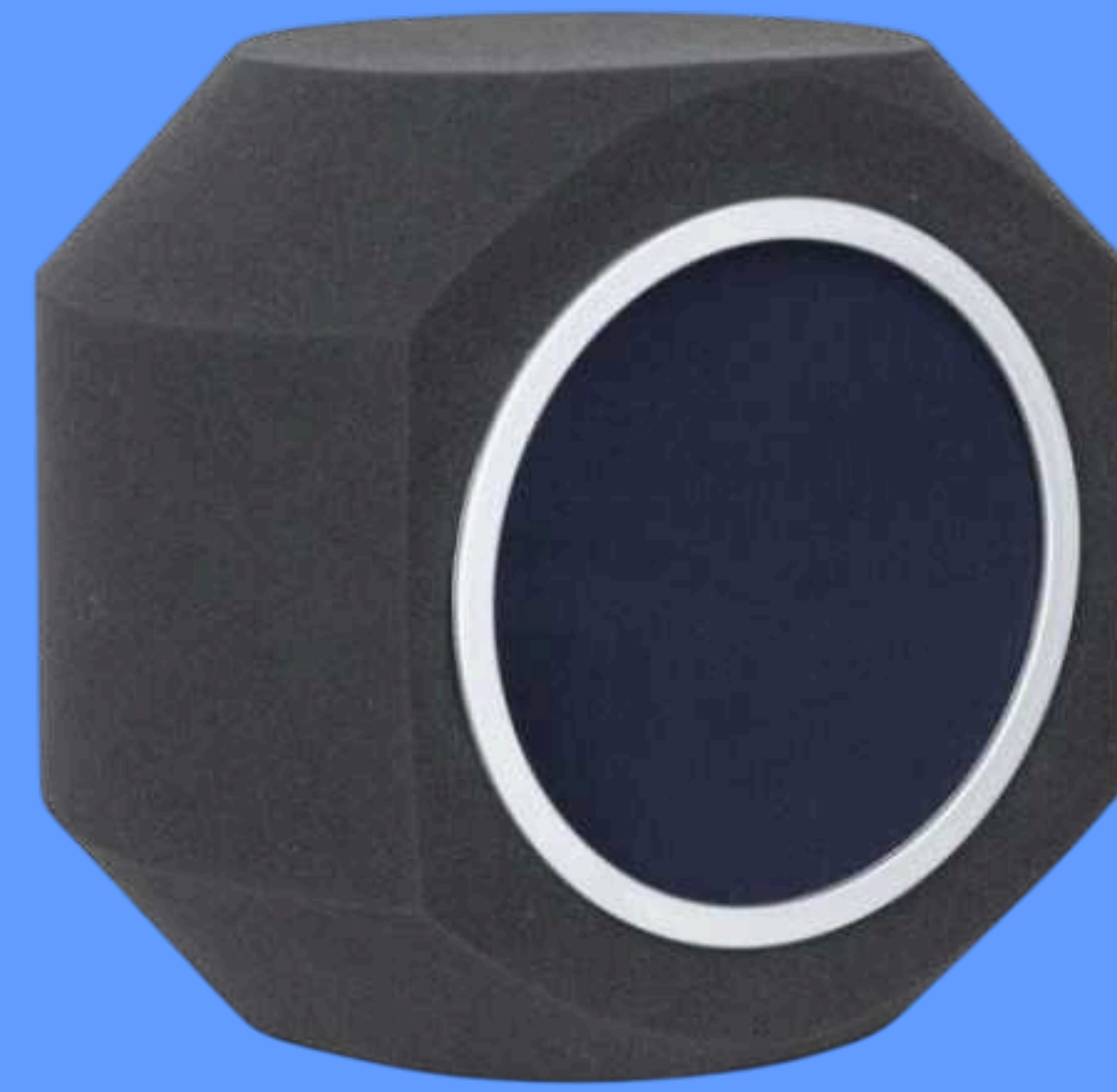

Вот те самые дохлые мышки с которых мы смеялись в эпизоде! Это ветрозащита! Ну, для защиты от ветра!:) Все слышали этот звук, когда в микрофон попадает ветер, как будто в бетономешалку насыпали камней и включили.



# РУБРИКА БЫСТРЫЙ СТАРТ ДЛЯ ЗАПИСИ

Это USB-микрофон , которому не нужна звуковуха. У него на борту есть эмуляции целой кучи микрофонов, а во встроенном софте DSP-эффекты и плагины для обработки. Купил его, обложился подушками, немного вникнул в софт и настройку и вуаля!





Микрофон-амбисоник, всенаправленный, можно сказать 3D микрофон [1] Союз 013 Ambisonic Black и [2] Sennheiser AMBEO VR Mic.

Имейте в виду, что без специального софта эти красавчики работать не будут!

[3] Портативные студии\рекордеры ZOOM – это звуковая карта и стерео-пара в одном девайсе!

[4] В эпизоде упоминаем СОЮЗ MALFA – ограниченная серия микрофонов, основанная на хите продаж СОЮЗ 023, которая разрабатывалась при участии Максима Фадеева и команды его лейбла MALFA. Говорят, он идеален для женского вокала.



[1]

[2]



[3]



[4]